

SL 25/2

Hochwertiger 2-Wege-HiFi-Lautsprecher im Steindesign für den kompromisslosen Einsatz im Innen- und Aussenbereich. Typische Einsatzgebiete sind Foyers, Wellnessanlagen, Freizeitparks, Biergärten, ... oder auch im Garten oder auf der Terrasse zuhause. Der SL 25/2 ist mit einem leistungsstarken 165 mm-Tieföner und einer 13 mm-Hochtönerbestückung. Zur Befestigung und als Diebstahlschutz kann der SL 25/2 über zwei vorhandene Gewindeeinsätze M6 angeschraubt werden.

Der SL 25/2 ist auch als Aktiv-Lautsprecher mit Bluetooth-/WLAN-Receiver und einem DSP (Digitaler Signal Prozessor) erhältlich.

Für den DSP-Chip wurde ein eigener Algorithmus entwickelt, der im Lautsprecher eine dynamische Klanganpassung vornimmt. Diese Technologie, das WHD Adaptive Sound Plus, sorgt unter anderem dafür, dass der Hörer auch bei leiser Lautstärke eine hochwertige Klangqualität erlebt.

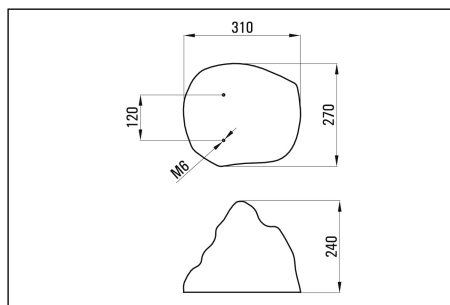
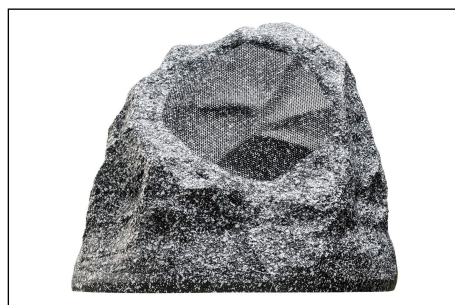

Technische Daten	SL 25/2-T25
Nenn-/Musikbelastbarkeit	25 W
Impedanz	4 Ohm
100V-Übertrager	25/12,5/6,25 W
Schalldruckpegel 1W/1m	85 dB
Schalldruckpegel PNenn/1m	99 dB
Schalldruckpegel PNenn/1m/f	106 dB/1 kHz
Übertragungsbereich (-3 dB)	80-20000 Hz
Übertragungsbereich (-10 dB)	70-22000 Hz
Abstrahlwinkel horizontal 1/2/4/8 kHz (-6 dB)	160/-/40/40 °
Abstrahlwinkel vertikal 1/2/4/8 kHz (-6 dB)	160/-/40/40 °
Bestückung	1 x B165 /2-4
Material	Gehäuse: Kunststoff, Lochblech: Aluminium
Nettogewicht	4,9 kg
Farben ähnlich	granit-grau