

N 30
DEB1612B
D16EB12B0
UNTERBAUHAUBE



COOKING PASSION SINCE 1877



D



Ausstattung

Technische Daten

Bauart : Unterbauesse
Approbationszertifikate : CE
Länge Anschlusskabel (cm) : 150
Mindestabstand zur Kochstelle Elektro : 650
Mindestabstand zur Kochstelle Gas : 650
Nettogewicht (kg) : 4,987
Steuerung : mechanisch
Regelung der Leistungsstufen : 3
Max. Gebläseleistung-Abluftbetrieb (m³/h) : 350
Max. Gebläseleistung-Umluftbetrieb (m³/h) : 110
Anzahl der Lampen (Stck) : 2
Schalleistung (dB(A) re 1 pW) : 72
Durchmesser des Abluftstutzens (mm) : 120 / 100
Material des Fettfilters : Aluminium
EAN-Nummer : 4242004185550
Anschlusswert (W) : 140
Absicherung (A) : 3
Spannung (V) : 220-240
Frequenz (Hz) : 50
Steckerart : Schuko-/Gardy.m.Erdung
Art der Installation : Unterbaugerät



Sonderzubehör

Z5101X0 Z5101X0 Aktivkohlefilter

N 30
DEB1612B
D16EB12B0
UNTERBAUHAUBE

Ausstattung

- Wahlweise Abluft- oder Umluftbetrieb
- Energie-Effizienzklasse: D*
- Durchschnittlicher Energieverbrauch: 88.8 kWh/Jahr*
- Lüfter-Effizienzklasse: E*
- Beleuchtungs-Effizienzklasse: A*
- Fettfilter-Effizienzklasse: C*
- Geräusch min./max. Normalstufe: 56/72 dB

Ausstattung:

- Drucktasten für 3 Leistungsstufen
- Schwenkbare Wrasenklappe aus Glas
- Metallfettfilter, spülmaschinengeeignet

Technische Information:

- Zur Montage unter einem Hängeschrank oder an der Wand
 - Abluftleistung nach EN 61591:
max. 350 m³/h
 - Geräuschwerte nach EN 60704-3 und EN 60704-2-13 max.
Normalstufe Abluftbetrieb: 72 dB(A) re 1 pW (58 dB(A) re 20 µPa
Schalldruck)
 - Arbeitsplatzbeleuchtung mit 2 x LED Spot 1W
 - Beleuchtungsstärke: 166 lux
 - Farbtemperatur: 4000 K
 - Länge Anschlusskabel: 1,5 m mit Stecker
 - Gesamtanschlusswert: 140 W
- * Gemäß EU-Regulierung Nr. 65/2014

N 30
DEB1612B
D16EB12B0
UNTERBAUHAUBE

Maßzeichnungen

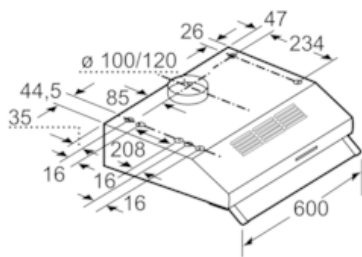

Maße in mm

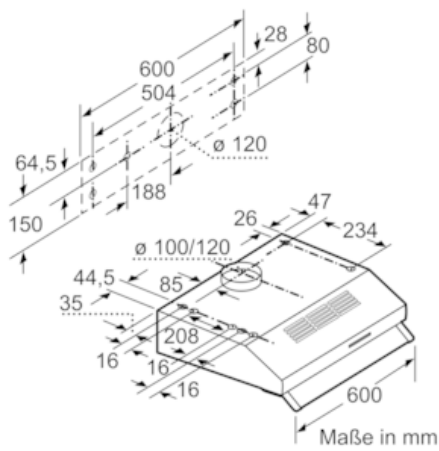

Maße in mm

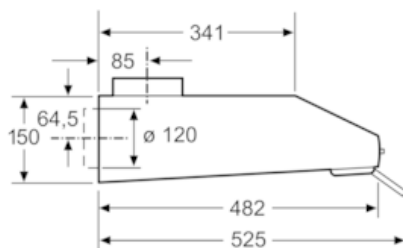

Maße in mm