

## ZBA15040WA Kühlschrank

**A++**

### Möchten Sie Stromkosten sparen? Einfach

Seien Sie clever und entscheiden Sie sich für diesen Kühlschrank der Energieeffizienzklasse A++ mit besonders niedrigem Energieverbrauch. Damit ist es 25 % energieeffizienter als der Grenzwert zur Energieeffizienzklasse A+ ist.

### Der Kühlschrank passt sich ganz Ihren Bedürfnissen an

Die herausnehmbaren Glasablagen und Türablagen ermöglichen eine einfache Aufteilung des Kühlschranks genau nach Ihren Bedürfnissen, damit Sie Ihre Lebensmittel besser aufbewahren und wieder finden können!



### Jetzt ist es viel einfacher, Ihren Kühlschrank sauber zu halten

Schneller, leichter und gründlicher reinigen mit weniger Aufwand – dank der herausnehmbaren Ablagen und Türfächer dieses Kühlschranks.

#### Produktspezifikationen:

- 880 mm Nischenhöhe
- Nutzinhalt Gesamt: 142 l
- Nutzinhalt Kühlen: 142 l
- Mechanische Temperaturregelung
- Vollautomatisches Abtauen im Kühlraum
- Kühlraum-Innenbeleuchtung LED
- Höhenverstellbare Glasablagen : 3
- Obst- und Gemüseschubladen: 1
- Eierablage
- Türanschlag: rechts, wechselbar

#### Technische Daten:

- PNC : 933 017 055
- EAN-Nummer : 7332543295807
- Energieeffizienzklasse : A++ (Spektrum A+++ bis D)
- Energieverbrauch (kWh/Jahr) : 96
- Nutzinhalt gesamt (l) : 142
- Nutzinhalt Kühlen (l) : 142
- Geräusch-Schallleistung (dB(A) re 1 pW) : 38
- Klimaklasse : SN-N-ST-T
- Eierablage : 1 für 6 Eier
- Gerätehöhe (mm) : 873
- Gerätebreite (mm) : 540
- Gerätetiefe (mm) : 549
- Einbauhöhe (mm) : 880
- Einbaubreite (mm) : 560
- Einbautiefe (mm) : 550
- Farbe : Weiß
- Anschlusswert (Watt) : 80
- Volt : 230
- Absicherung (A) : 10
- Frequenz (Hz) : 50
- Kabellänge (m) : 2,4
- Bruttogewicht (kg) : 30,5
- Nettogewicht (kg) : 29
- Verpackung, Höhe (mm) : 935
- Verpackung, Breite (mm) : 625
- Verpackung, Tiefe (mm) : 630

#### Produktbeschreibung:

Energieeffizienzklasse A++, 88er Nische, dekorfähig, 142 L

**ZBA15040WA Kühlschranks**

PSAARE070D000003

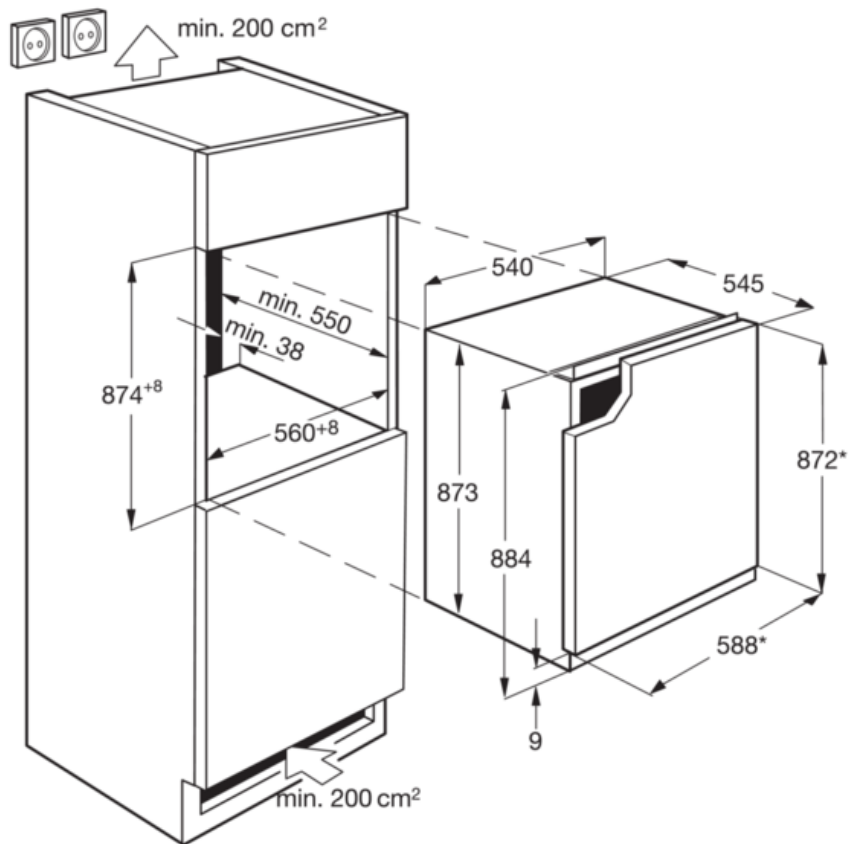
**\* Türabmessungen (ohne Griff)**