

MONTAGEPLAAT 1W0001 MET SLEUTELSCHAKELAAR

De montageplaat 1W0001 is een wandhouder met geïntegreerde sleutelschakelaar voor alle Wallboxen eMH1 met laadregelaar EVCC2. In combinatie met de eMH1 kan met de 1W0001 het laadproces worden ingeschakeld met de bijgeleverde sleutel. De montageplaat dient tevens als houder voor het opwickelen van de laadkabel. Alle voor de montage benodigde schroeven en pluggen zijn bij de levering inbegrepen.

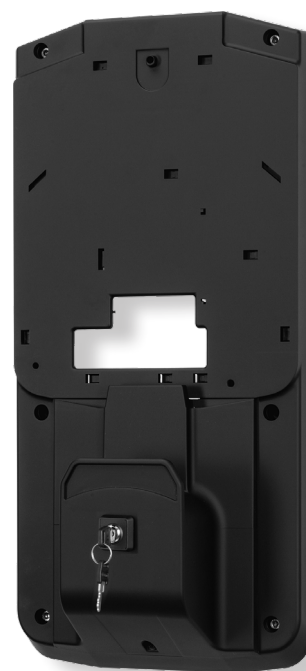

Algemene informatie

Artikel	Montageplaat
Productnummer	1W0001
EAN-code	4011721178646
Statistieknummer	84716070
Verpakkingseenheid (VPE)	1 stuks
Leveringsomvang	Wandhouder, montageset, 2 sleutels, boorsjabloon

Functionaliteit

Schakelfunctie	Sleutelschakelaar met twee standen
Compatibiliteit	eMH1 met EVCC2
Interface	intern
Sleutelstand	horizontaal: Laadproces geblokkeerd verticaal: Laadproces vrijgegeven

Gebruiksomstandigheden

Omgevingstemperatuur opslag	-30 tot 85°C
Omgevingstemperatuur gedurende de werking	-30 tot 50°C
Relatieve luchtvochtigheid	10 tot 90%, niet-condenserend
Beschermingsgraad behuizing	IP43

Behuizing

Bouwtype	Wandhouder met geïntegreerde kabelhouder
Bevestiging	Aan de wand met behulp van schroeven (worden meegeleverd)
Materiaal	Kunststof
Kleur behuizing	Zwart, vergelijkbaar met RAL9005
Afmetingen (HxBxD)	482 x 226 x 101 mm
Gewicht	ca. 1,8 kg

Maattekening

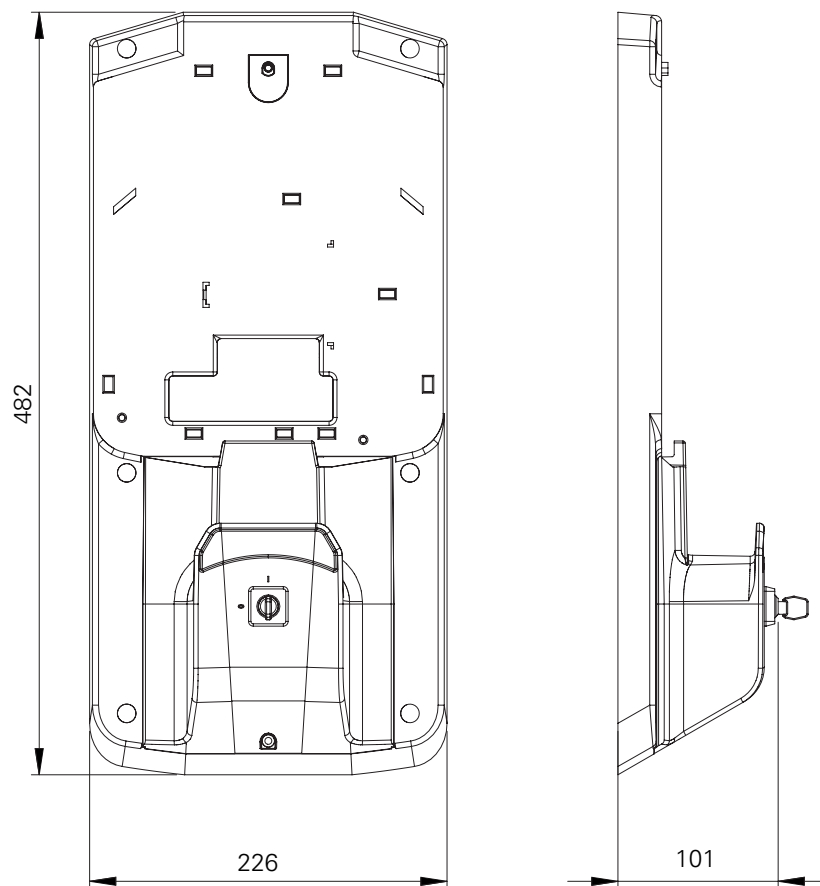

Wijzigingen voorbehouden: Alle functies, specificaties en andere informatie kunnen zonder voorafgaande kennisgeving worden gewijzigd.