

Montageanleitung

Ⓜ mounting instruction Ⓜ Notice de montage Ⓜ Instrukcja montażu
Ⓜ Instrucciones de montaje Ⓜ Istruzioni di montaggio

Radarsensor RUFO2

Radarsensor RUFO-ECO2

RIDI Leuchten GmbH
Hauptstrasse 31 - 33 · D-72417Jungingen
Tel. 07477/872-0 · Fax 07477/872-48
kontakt@ridi.de · www.ridi.de

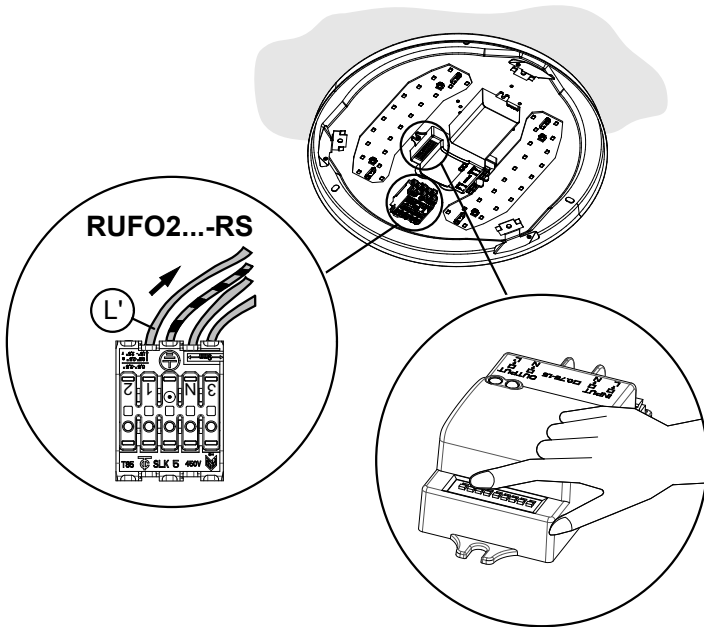

ON ↑ ■	DETECTION AREA					HOLD TIME				DAYLIGHT SENSOR			
	1	2	3	WALL	CEILING	4	5	6		7	8	9	
I	ON	ON	ON	9m	3m	ON	ON	ON	5s	ON	ON	ON	2lux
II	-	ON	ON	6m	2m	-	ON	ON	30s	ON	ON	-	10lux
III	ON	-	ON	4m	1m	ON	-	ON	90s	-	ON	-	25lux
IV	-	-	ON	3m	0,5m	-	-	ON	3min	ON	-	-	50lux
V	-	-	-	0,5m	0,1m	ON	ON	-	20min	-	-	-	DISABLE
VI	-	-	-	-	-	-	-	-	30min	-	-	-	-



max. Leuchten

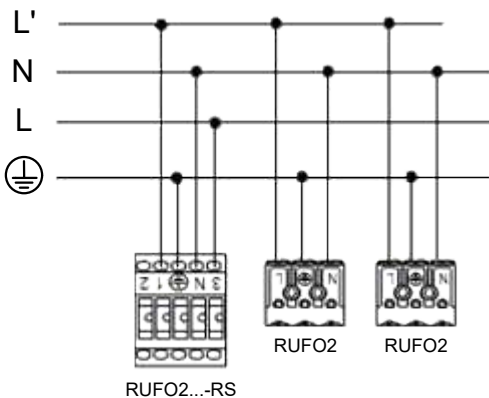

RUFO2...-RS	max. Leuchten
RUFO2 290...H-RS	2
RUFO2 360...H-RS	7
RUFO2 460...H-RS	4
RUFO2 290...Z-RS	8
RUFO2 360...Z-RS	4
RUFO2 460...Z-RS	4
RUFO-ECO2 290...-RS	2
RUFO-ECO2 360...-RS	2
RUFO-ECO2 460...-RS	2

Ⓓ

Für jede Anwendung kann der Sensor über die DIP Schalter genau eingestellt werden.

Erkennungsbereich (Schalter 1-3)

Der Erkennungsbereich kann durch verschiedene Einstellungen beliebig reduziert werden.

Haltezeit (Schalter 4-6)

Bezieht sich auf die bleibende Betriebszeit der Leuchte, nachdem keine Bewegung mehr wahrgenommen wurde.

Tageslicht-Sensor (Schalter 7-9)

Der Sensor kann so eingestellt werden, dass die Leuchte nur bei Dunkelheit betrieben wird. Bei Deaktivierung schaltet der Sensor die Leuchte, unabhängig von der Umgebungshelligkeit, an.

ⒼⒷ

By selecting the combination on the DIP switch, sensor data can be precisely set for each specific application.

Detection area (switch 1-3)

Detection area can be reduced by selecting the combination on the DIP switches to fit precisely each application.

Hold time (switch 4-6)

Refers to the time period the lamp remains at 100% illumination after no motion detected.

Daylight sensor (switch 7-9)

The sensor can be set to only allow the lamp to illuminate below a defined ambient brightness threshold.

When set to Disable mode, the daylight sensor will switch on the lamp when motion is detected regardless of ambient light level.

50lux, 25lux: twilight operation, 10lux, 2lux: darkness operation only.