

9,5-22,5V =	2 - 2000 Lux	IP20		0 °C ... + 50 °C	
DALI-2					

Technical data for specific products can be found at www.esylux.com/products

Item no.	Product name	A ø m	B ø m	C ø m	H m	Hmax. m	X mm	X ₁ mm	Y ₁ mm	Y ₂ mm
EP10423024	PD-FLAT 360/8 SW BMS DALI-2	8	5	4	3	5	75	46	24	6
EP10423031	PD-FLAT 360/8 RW BMS DALI-2	8	5	4	3	5	94	46	24	6
EP10423055	PD-FLAT-L 360/8 RW BMS DALI-2	8	5	4	3	5	104	46	24	6

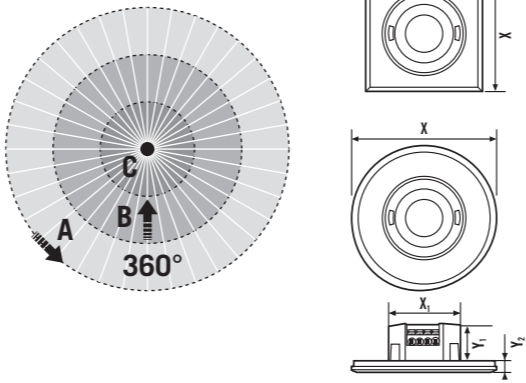

DE KURZANLEITUNG

GEFAHR!

Lebensgefahr durch elektrischen Schlag!

- Die Installation darf nur von Elektroinstallateuren oder Elektrofachkräften unter Berücksichtigung der landesspezifischen Vorschriften erfolgen
- Vor Montage/Demontage Netzspannung freischalten

1 Bestimmungsgemäße Verwendung

Bedienungsanleitung und weitere Informationen befinden sich auf der jeweiligen Produktseite unter www.esylux.de/produkte.

Das Produkt ist für die Anwendung im Innenbereich konzipiert und benötigt eine freie Sicht auf Personen. Erfassungsreichweite: quer **A**, frontal **B**, Präsenzbereich **C**. Kommunikation und Spannungsversorgung erfolgen über ein DALI-2 Bussystem durch Anbindung an einen Application Controller nach DALI-2 Standard (gem. IEC 62386-101/-103).

- Zertifiziert nach DALI-2-Standard
- Ausschließlich geeignet für die Lichtsteuerung in Verbindung mit DALI-2-fähigem Application Controller
- Integrierter Bewegungs- und Lichtsensor gem. IEC 62386-303/-304
- Versorgungsspannung am DALI-2 Bussystem
- 1 potenzialbehäfteter Eingang zum Anschluss eines Tasters entsprechend IEC 62386-301

Keine Fremdspannung verwenden!

2 Montage/Anschluss

Montage (1.2 + 1.3)

Anschluss (1.1)

- Standardbetrieb mit zusätzlichem Anschluss eines Tasters
- Max. Länge Installationsleitung zwischen DALI-2-Busspannungsversorgung und Präsenzmelder = 300 m

DA DALI-2-Busspannung
DA DALI-2-Busspannung

3 Inbetriebnahme

Die Inbetriebnahme erfolgt gemäß gültigem DALI-2-Standard. Netzspannung zuschalten. Es beginnt eine Initialisierungsphase von ca. 25 s. Die Rückmeldungen der Sensor-LED haben folgende Bedeutung:

Zustand 1	Keine DALI-2-Kurzadresse zugewiesen. Die rote und die blaue LED blinken dabei abwechselnd
Zustand 2	DALI-2 Kurzadresse bereits zugewiesen. Blaue Sensor-LED blinkt.

Ende der Initialisierungsphase = grüne Sensor-LED blinkt 3 x kurz. Der Präsenzmelder stellt dem Application Controller folgende Instanzen vollumfänglich zur Verfügung:

Instanz Nr. 0 Tastereingang S1 (Instanztyp 1) gem. IEC 62386-301
Instanz Nr. 1 Bewegungssensor (Instanztyp 3) gem. IEC 62386-303
Instanz Nr. 2 Lichtsensor (Instanztyp 4) gem. IEC 62386-304

4 Einstellungen

Parametrierung und Steuerung erfolgen ausschließlich über den Application Controller. Neben den Standardbefehlen können über die Einträge der Memorybank 2 folgende Einstellungen geändert werden:

- Sensor-LED Ein/Aus und Sensor-LED-Helligkeit
- Bewegungssensor-Empfindlichkeit
- Lichtsensor-Kalibrierung

5 Entsorgung / Garantie

Dieses Gerät darf nicht mit unsortiertem Restmüll entsorgt werden. Besitzer von Altgeräten sind gesetzlich dazu verpflichtet, dieses Gerät fachgerecht zu entsorgen. Auskunfterteilt die Stadt- bzw. Gemeindeverwaltung.
ESYLUX Herstellergarantie unter www.esylux.com. Technische und optische Änderungen vorbehalten.

GB SHORT INSTRUCTION

DANGER!

Risk of fatal injury from electric shock!

- Installation must only be performed by an electrical installation technician or a trained electrician, taking country-specific regulations into account
- Switch off the mains voltage prior to assembly/disassembly

1 Intended use

The operating manual and further information can be found on the relevant product page at www.esylux.com/products.

The ceiling presence detector is designed for indoor use and must have an unobstructed view of people. Field of detection: diagonally **A**, head-on **B**, presence area **C**. A DALI-2 bus system enables communication and supplies the power via a DALI-2-enabled application controller (based on the IEC 62386-101/-103 standard).

- Certified in accordance with the DALI-2 standard
- Only suitable for light control in connection with a DALI-2-enabled application controller
- Integrated motion sensor and light sensor based on the IEC 62386-303/-304 standard
- Supply voltage via the DALI-2 bus system
- One non-floating input for connecting a push button based on the IEC 62386-301 standard

Do not use external voltage!

2 Installation/connection

Installation according to figure (1.2 – 1.3)

Connection according to figure (1.1)

- Standard operation with an additional push button connected
- The installation cable length between the DALI-2 bus power supply and the presence detector must not exceed 300 m.

DA DALI-2 bus voltage
DA DALI-2 bus voltage

3 Activation

The device is activated in line with the current version of the DALI-2 standard. Connect the DALI bus voltage. A warm-up phase of approx. 25 seconds is initiated. The signals from the sensor LEDs indicate the following:

State 1	No DALI-2 short address assigned. The blue and red sensor LEDs flash alternately.
State 2	DALI-2 short address already assigned. Blue sensor LED flashes.

The warm-up phase is complete when the green sensor LED flashes briefly three times. The presence detector provides the application controller with the following instances in their entirety:

Instance no. 0 Push button input S1 (instance type 1) in accordance with IEC 62386-301
Instance no. 1 Motion sensor (instance type 3) in accordance with IEC 62386-303
Instance no. 2 Light sensor (instance type 4) in accordance with IEC 62386-304

4 Settings

The presence detector is parameterised and controlled only via the application controller. In addition to standard commands, the following settings can be modified via the entries in memory bank 2:

- Sensor LED on/off and sensor LED brightness
- Motion sensor sensitivity
- Light sensor calibration

5 Disposal/warranty

This device must not be disposed of as unsorted residual waste. Owners are required by law to correctly dispose of used devices. More information is available from your local town council.

ESYLUX manufacturer's warranty at www.esylux.com. Technical and design features may be subject to change.

FR MODE D'EMPLOI RAPIDE

DANGER !

Danger de mort par électrocution !

- L'installation doit impérativement être effectuée par des installateurs professionnels ou des spécialistes de l'électronique conformément aux normes et prescriptions locales en vigueur
- Avant d'installer ou de désinstaller le produit, coupez le courant

1 Conformité d'utilisation

Le mode d'emploi et d'autres informations se trouvent sur la page du produit concerné sur notre site www.esylux.fr/produits.

Le détecteur de plafond est conçu pour une utilisation en intérieur et nécessite d'être placé de telle sorte que son champ de vision englobe les personnes éventuellement présentes. Distance de détection : transversale **A**, frontale **B**, de présence **C**. La communication et l'alimentation électrique s'effectuent par le bus DALI-2 via le raccordement à une unité de commande conformément à la norme DALI-2 (CEI 62386-101/-103).

- Conformes à la norme DALI-2
- Convient exclusivement à la commande de l'éclairage en combinaison avec une unité de commande compatible DALI-2
- Capteur de mouvement et de luminosité intégrés conformément à la norme CEI 62386-303/-304
- Tension d'alimentation sur le système de bus DALI-2
- 1 entrée avec potentiel pour la connexion d'un poussoir conformément à la norme CEI 62386-301

Ne pas utiliser de tension extérieure !

2 Installation/connexion

Montage selon la figure (1.2 – 1.3)

Raccordement selon la figure (1.1)

- Installation standard avec raccordement d'un poussoir
- Le câble d'installation maximal entre l'alimentation bus DALI-2 et le détecteur ne doit pas dépasser 300 m.

DA Tension du bus DALI-2
DA Tension du bus DALI-2

3 Mise en service

La mise en service s'effectue conformément à la norme DALI-2 en vigueur. Mettre la tension de bus DALI sous tension. Une phase d'initialisation de 25 secondes environ s'amorce. Les LED du capteur ont la signification suivante :

État 1	Aucune adresse courte DALI-2 attribuée. Les LED bleue et rouge du capteur clignotent alternativement.
État 2	Adresse courte DALI-2 déjà attribuée. La LED bleue du capteur clignote.

La phase d'initialisation est terminée lorsque la LED verte du capteur clignote 3 fois brièvement. Le détecteur de présence met les instances suivantes à l'entière disposition de l'unité de commande :

Instance n° 0 Entrée poussoir S1 (type d'instance 1) conforme à CEI 62386-301
Instance n° 1 Capteur de mouvement (type d'instance 3) conforme à CEI 62386-303
Instance n° 2 Capteur de luminosité (type d'instance 4) conforme à CEI 62386-304

4 Réglages

Le paramétrage et la commande du détecteur de présence s'effectuent exclusivement par le contrôleur d'application. Outre les commandes standard, les entrées de la banque de mémoire 2 permettent de modifier les réglages suivants :

- Activation/désactivation de la LED du capteur et luminosité de la LED du capteur
- Sensibilité du capteur de mouvement
- Étalonnage du capteur de luminosité

5 Mise au rebut/garantie

Cet appareil ne doit pas être éliminé comme des déchets ordinaires non triés. Les propriétaires sont tenus par la loi de se débarrasser correctement des appareils usagés. Contactez votre commune pour plus d'informations.

Garantie du fabricant ESYLUX sur www.esylux.com. Sous réserve de modifications techniques ou de conception.

NL KORTE HANDLEIDING

GEVAAR!

Levensgevaar door elektrische schok!

- De installatie mag uitsluitend door elektro-installateurs of elektriciens worden uitgevoerd, met inachtneming van de landspecifieke voorschriften
- Vóór montage/demontage de netspanning uitschakelen

1 Gebruik in overeenstemming met het gebruiksdoel

Bedieningsinstructies en meer informatie zijnte vinden op de betreffende productpagina op www.esylux.nl/producten.

De detector is ontworpen voor binnengebruik en moet een onbelemmerd zicht op personen hebben. Detectieafstand: schuin **A**, frontaal **B**, aanwezigheidszone **C**. Communicatie en spanningsvoorziening vinden plaats via een DALI-2-bussysteem door aansluiting op een Application Controller conform DALI-2-standaard (conform IEC 62386-101/-103).

- Certificeerd conform DALI-2
- Uitsluitend geschikt voor de lichtsturing in combinatie met een DALI-2-compatibele Application Controller
- Geïntegreerde bewegings- en lichtsensor conform IEC 62386-303/-304
- Voedingsspanning op DALI-2-bussysteem
- 1 ingang met potentieel voor het aansluiten van een drukknop conform IEC 62386-301

Geen externe spanning gebruiken!

2 Installatie/Aansluiting

Montage volgens afbeelding (1.2 – 1.3)

Aansluiting volgens figuur (1.1)

- Standaardschema met extra aansluiting van een schakelaar
- De maximale installatiekabel tussen DALI-2-buvoeding en aanwezigheidsensor mag niet langer zijn dan 300 m.

DA DALI-2-busspanning
DA DALI-2-busspanning

3 Inbedrijfstelling

De inbedrijfstelling vindt plaats volgens de geldende DALI-2-standaard. DALI-busspanning inschakelen. Er start een initialisatiefase van ongeveer 25 seconden. De terugmeldingen van de sensor-LED hebben de volgende betekenissen:

Status 1	geen verkort DALI-2-adres toegewezen. Blauwe en rode sensor-LED's knipperen afwisselend.
Status 2	verkort DALI-2-adres al toegewezen. Blauwe sensor-LED knippert.

De initialisatiefase is voltooid wanneer de groene sensor-LED 3x kort knippert. De aanwezigheidsensor stelt de Application Controller de volgende instancies volledig beschikbaar:

Instance nr. 0 impulsgeveringang S1 (instantance-type 1) conform IEC 62386-301
Instance nr. 1 impulsgeveringang S1 (instantance-type 1) conform IEC 62386-301
Instance nr. 2 lichtsensor (instance-type 4) conform IEC 62386-304

4 Instellingen

Parametrisering en besturing van de aanwezigheidsensor vindt uitsluitend plaats via de Application Controller. Naast de standaardopdrachten kunnen via de gegevens van de memorybank 2 de volgende instellingen worden gewijzigd:

- Sensor-LED aan/uit en sensor-LED-helderheid
- Bewegingsensorgevoeligheid
- Lichtsensorkalibratie

5 Afvalverwijdering/garantie

Dit apparaat mag niet samen met ongesorteerd restafval worden afgevoerd. Afgedankte elektrische en elektronische apparaten dienen volgens de wettelijke voorschriften te worden afgevoerd. Meer informatie is verkrijgbaar bij uw gemeente

ESYLUX fabrieksgarantie op www.esylux.com. Technische en ontwerpwijzigingen voorbehouden.

DK KORT VEJLEDNING

FARE!

Livsfare på grund af elektrisk stød!

- Installationen må kun foretages af elinstallatører eller elektriskere under overholdelse af nationale installationsforskrifter
- Før montering/afmontering skal forsyningsspændingen slås fra

1 Tilsigtet anvendelse

Betjeningsvejledningen og yderligere information findes på den relevante produktside på www.esylux.dk/produkter.

Sensoren er beregnet til indendørs brug og skal have uhindret udsyn til personer. Registreringsrækkevidde: diagonalt **A**, ligeud **B**, tilstedeværelsesområde **C**. Kommunikation og spændingsforsyning sker via et DALI-2-bussystem ved tilslutning til en application controller enligt DALI-2-standart (i henhold til IEC 62386-101/-103).

- Certificeret i henhold til DALI-2
- Udelukkende egnet til lysstyring i forbindelse med en DALI-2-kompatibel application controller
- Integreret bevægelses- og lyssensor i henhold til IEC 62386-303/-304
- Forsyningsspænding på DALI-2-bussystem
- 1 indgang med potentiale til tilslutning af en trykknapi henhold til IEC 62386-301

Brug ikke ekstern spænding!

2 Installation/Tilslutning

Montering i henhold til figur (1.2 – 1.3)

Tilslutning i henhold til figur (1.1)

- Standard drift med ekstra tilslutning af en tast
- Maks. længde Længde på installationskabel mellem DALI-2-busspændingsforsyning og tilstedeværelsesdetektor = 300 m

DA DALI-2-bus spænding
DA DALI-2-bus spænding

3 Ibrugtagning

Ibrugtagning sker iht. den gældende DALI-2-standart. DALI-busspænding tilkobles. Der starter en initialiseringsfase på ca. 25 sekunder. Tilbagemeldingerne fra sensor-LED har følgende betydning:

Tilstand 1 Ingen DALI-2 kortadresse tildelt. Blå og røde sensor-LED'er blinker skiftevis.

Tilstand 2 DALI-2 kortadresse allerede tildelt. Blå sensor-LED blinker.

Initialiseringsfasen er afsluttet, når den grønne sensor-LED blinker kort 3 gange. Tilstedeværelsessensoren stiller følgende instanser komplet til rådighed for application controller:

Instans nr. 0 Afbryderindgang S1 (instanstype 1) svarer til IEC 62386-301
Instans nr. 1 Bevægelsensor (instanstype 3) svarer til IEC 62386-303
Instans nr. 2 Lyssensor (instanstype 4) svarer til IEC 62386-304

4 Indstillinger

Parametring og styring af tilstedeværelsessensoren sker udelukkende via application controller. Ud over standardkommandoerne kan følgende indstillinger ændres via indtastningerne i Memorybank 2:

- Sensor-LED til/fra og sensor-LED-lysstyrke
- Bevægelsensensorfølsomhed
- Lyssensorkalibrering

5 Bortskaffelse/garanti

Denne enhed må ikke bortskaffes som sorteret restaffald. Ejeren er af loven forpligtet til at bortskaffe brugte enheder korrekt. Du kan finde flere oplysninger hos din lokale kommune.

ESYLUX' producentgaranti tilgængelig på www.esylux.com. Ret til tekniske og optiske ændringer uden varsel forbeholdes.

SE KORTFATTAD BRUKSANVISNING

VARNING!

Livsfara, risk för elektrisk stöt!

- Installation får endast utföras av elinstallatörer eller behöriga elektriker under iakttagande av nationella föreskrifter
- Innan produkten monteras/tas bort ska nätspänningen kopplas från

1 Ändamålsenlig användning

Bruksanvisningar och ytterligare information finns på relevant produktsida på www.esylux.se/produkter.

Detektorn är avsedd för inomhusbruk och måste ha fri sikt över personer. Detekteringsområde: vinkelrätt **A**, framifrån **B**, närvarområde **C**. Kommunikation och spänningsförsörjning sker via ett DALI-2-bussystem genom koppling av en Application Controller enligt DALI-2-standart (motsvarande IEC 62386-101/-103).

- Certifierad enligt DALI-2
- Lämpar sig uteslutande ljusstyrning tillsammans med en DALI-2-kompatibel Application Controller
- Integrerad rörelse- och ljussensor motsvarande IEC 62386-303/-304
- Matningsspänning vid DALI-2-bussystem
- 1 ingång med potential för Anslutning av en tryckknapp motsvarande 62386-301

Använd ingen separat spänning!

2 Installation/anslutning

Montering enligt figur (1.2 – 1.3)

Anslutning enligt figur (1.1)

- Standarddrift med extra anslutning av en knapp
- Maximal installationskabel mellan DALI-2-busspänningsförsörjning och närvarodetektor från inte överskrida 300 m.

DA DALI-2-busspänning
DA DALI-2-busspänning

3 Idrifttagning

Idrifttagning utför enligt giltig DALI-2-standart. Tillkopling av DALI-busspänning. En initieringsfas på ca 25 sek. startas. Återkopplingarna från sensorlysdioderna har följande betydelse:

Tillstånd 1 DALI-2 kortadress är inte tilldelad. Blå och röda lysdioden blinkar omväxlande.

Tillstånd 2 DALI-2 kortadress är redan tilldelad. Blå sensorlysdioderna blinkar.

Initieringsfasen är avslutad när den gröna sensorlysdioden blinkar snabbt 3 gånger. Närvarodetektorn ger Application Controller full tillgång till följande instanser:

Instansnr. 0 Knappgång S1 (instanstyp 1) motsv. IEC 62386-301
Instansnr. 1 Rörelsesensor (instanstyp 3) motsv. IEC 62386-303
Instansnr. 2 Ljussensor (instanstyp 4) motsv. IEC 62386-304

4 Inställningar

Parametring och styrning av närvarodetektorn sker uteslutande över Application Controller. Förutom standardfelen kan posterna i Memorybank 2 användas för att ändra följande inställningar:

- Sensorlysdiod på/av och sensorlysdiodens ljusstyrka
- Rörelsesensor-känslighet
- Ljussensor-kalibrering

5 Avfallshantering/garanti

ESYLUX

ESYLUX GmbH | An der Strusbek 40
22926 Ahrensburg / Germany
info@esylux.com | www.esylux.com

MA01946702

FI NB IT ES PT RU



		9,5-22,5V <small>=</small>	2 - 2000 Lux	IP20		0 °C ... +50 °C					
		DALI-2									
<p>Technical data for specific products can be found at www.esylux.com/products</p>											
Item no.	Product name	A ø m	B ø m	C ø m	H m	Hmax. m	X mm	X ₁ mm	Y ₁ mm	Y ₂ mm	
EP10423024	PD-FLAT 360/8 SW BMS DALI-2	8	5	4	3	5	75	46	24	6	
EP10423031	PD-FLAT 360/8 RW BMS DALI-2	8	5	4	3	5	94	46	24	6	
EP10423055	PD-FLAT-L 360/8 RW BMS DALI-2	8	5	4	3	5	104	46	24	6	

FI PIKAOPAS

VAARA!

- Sähköisku aiheuttaa hengenvaaran!

- Ainoastaan sähköasentajat tai alan ammattilaiset saavat asentaa tuotteen. Asennuksessa on noudatettava maakohtaisia määräyksiä
- Katkaise verkkojännite ennen asennusta/purkua

1 Määräystenmukainen käyttö

Käyttöohjeet ja lisätietoja on kunkin tuotteen sivulla osoitteessa www.esylux.fi/tuotteet.

Ilmaisoin on tarkoitettu sisäkäyttöön, ja sillä on oltava esteetön näköyhteys ihmisiin. Tunnistusalue: poikittain **A** , suoraan **B** , läsnäoloalue **C** . Tiedonsiirto ja jännitteensyöttö tapahtuvat DALI-2-väyläjärjestelmän kautta, kun laitteeseen liitetään DALI-2-standardin (IEC 62386-101/-103:n mukainen) sovellusohjain (application controller).

- DALI-2-sertifiointi
- Tarkoitettu pelkästään valonohjaukseen yhdessä DALI-2-yhteensopivan sovellusohjaimen kanssa
- Integroitu liikeilmaisoin ja valoanturi, vastaa standardia IEC 62386-303/-304
- Syöttöjännite DALI-2-väyläjärjestelmässä
- 1 potentiaalitulo painikkeen kytkemistä varten IEC 62386-301:n mukaisesti.

- Älä käytä vierasjännitettä!

2 Asemus/kytkentä

Asemus kuvan (1.2 – 1.3) mukaisesti

Kytkentä kuvan (1.1) mukaisesti

- Vakiotoiminto ja painikkeen lisäiläintä
- Max. DALI-2-väylän jännitteensyötön ja läsnäolotunnistimen välisen asemuskapeelin enimmäispituus = 300 m.

DA DALI-2-väyläjännite

DA DALI-2-väyläjännite

3 Käyttöönotto

Käyttöönotto tehdään voimassa olevan DALI-2-standardin mukaisesti. Kytke DALI-väyläjännite. Tästä alkaa noin 25 sekunnin alustusvaihe. Anturin merkivaloilmoituksen merkitys:

Tila 1	Lyhennettyä DALI-2-osoitetta ei ole kohdistettu. Anturin sininen ja punainen merkivalo vilkkuvat vuorotellen.
Tila 2	Lyhennetty DALI-2-osoite on jo kohdistettu. Anturin sininen merkivalo vilkkuu.

Alustusvaihe on päättynyt, jos anturin vihreä merkivalo vilkkuu kolme kertaa lyhyesti. Läsnäoloilmaisoin antaa seuraavat tapaukset kokonaan sovellusohjaimen käytettäväksi:

Tapaus nro 0	Painiketulo S1 (tapaustyyppi 1) standardin IEC 62386-301 mukainen
Tapaus nro 1	Liikeilmaisoin (tapaustyyppi 3) standardin IEC 62386-303 mukainen
Tapaus nro 2	Valoanturi (tapaustyyppi 4) standardin IEC 62386-304 mukainen

4 Asetukset

Läsnäoloilmaisimen parametrien asetus ja sen ohjaus tehdään pelkästään sovellusohjaimen kautta. Vakiokomentojen lisäksi voidaan seuraavia asetuksia muuttaa muistipainkin 2 tietueiden kautta:

- Anturin merkivalo ON/OFF ja anturin merkivalon kirkkaus
- Liikeilmaisimen herkkyys
- Valoanturin kalibrointi

5 Hävittäminen/takuu

Laitetta ei saa hävittää lajittelemattomana sekajätteenä. Käyttäjän on lain mukaan hävitettävä käytetty laite oikein. Lisätietoja saat paikalliselta kaupungiinvaltuustolta.

ESYLUXin valmistajan takuu löytyy osoitteesta www.esylux.com. Tekniset tiedot ja ominaisuudet saattavat muuttua.

9,5-22,5V <small>=</small>	2 - 2000 Lux	IP20		0 °C ... +50 °C	
DALI-2					

		9,5-22,5V <small>=</small>	2 - 2000 Lux	IP20		0 °C ... +50 °C					
		DALI-2									
<p>Technical data for specific products can be found at www.esylux.com/products</p>											
Item no.	Product name	A ø m	B ø m	C ø m	H m	Hmax. m	X mm	X ₁ mm	Y ₁ mm	Y ₂ mm	
EP10423024	PD-FLAT 360/8 SW BMS DALI-2	8	5	4	3	5	75	46	24	6	
EP10423031	PD-FLAT 360/8 RW BMS DALI-2	8	5	4	3	5	94	46	24	6	
EP10423055	PD-FLAT-L 360/8 RW BMS DALI-2	8	5	4	3	5	104	46	24	6	

NB KORT VEILEDNING

FARE!

- Livsfare på grunn av elektrisk støt!

- Installering skal kun utføres av elektroinstallatører eller elektro-fagpersoner i henhold til forskriftene i det aktuelle landet
- Før montering/demontering må nettspenning kobles ut

1 Tiltentk bruk

Bruksanvisning og ytterligere informasjon finner du på de respektive produktsidene på www.esylux.no/produkter.

Detektoren er designet for innendørs bruk og må ha uhindret sikt mot menneske. Deteksjonsområde: diagonalt **A** , rett i mot **B** , tilstedeværelsesområde **C** . Kommunikasjon og spenningsforsyning skjer via et DALI-2-bussystem ved å koble til en Application Controller iht. DALI-2-standarden (tilsvarende IEC 62386-101/-103).

- Sertifisert iht. DALI-2
- Kun egnet for lysstyring sammen med en DALI-2-kompatibel Application Controller
- Integret bevægelses- og lysensor som overholder IEC 62386-303/-304
- Forsyningsspenning på DALI-2-bussystem
- 1 ikke-flytende inngang for tilkobling av en knapp i samsvar med IEC 62386-301

- Ikke bruk ekstern spenning.

2 Installasjon/tilkobling

Montering i henhold til figur (1.2 –1.3)

Tilkobling i henhold til figur (1.1)

- Standard drift med tilleggskobling av en bryter
- Maks. lengde på installasjonskabelen Maks. lengde på installasjonskabelen mellom DALI-2-busspenningsforsyning og tilstedeværelsesdetektor = 300 m.

DA DALI-2 busspenning

DA DALI-2 busspenning

3 Kom i gang

Idriftsetting utføres iht. gyldig DALI-2-standard. Koble til DALI-busspenning. En initialiseringsfase på cirka 25 sekunder begynner. Tilbakemeldingene fra sensorens LED har følgende betydning:

Tilstand 1	Ingen DALI-2-kortadresse er tilordnet. Den blå og den røde sensor-LED-en blinker vekselvis.
Tilstand 2	DALI-2-kortadressen er tilordnet. Den blå sensor-LED-en blinker.

Initialiseringsfasen er avsluttet når den grønne sensor-LED-en blinker kort tre ganger. Tilstedeværelsesdetektoren gjør følgende entiteter tilgjengelige:

Entitet nr. 0	impulsbryterinngang S1 (entitetstype 1) tilsvarende IEC 62386-301
Entitet nr. 1	bevegelsesensor (entitetstype 3) tilsvarende IEC 62386-303
Entitet nr. 2	lysensor (entitetstype 4) tilsvarende IEC 62386-304

4 Innstillinger

Parametrisering og styring av tilstedeværelsesdetektoren utføres utelukkende med Application Controller. Utover standardkommandoene kan du også endre følgende innstillinger via oppføringerne i Memorybank 2:

- Sensor-LED av/på og sensor-LED-lysstyrke
- Følsomhet for bevegelsesensor
- Kalibrering av lysensor

5 Kasting/garanti

Denne enheten må ikke kastes som usortert restavfall. Eiere er pålagt ved lov å kassere brukte enheter på riktig måte. Mer informasjon er tilgjengelig fra din kommune.

ESYLUX-produsentgaranti på www.esylux.com. Med forbehold om tekniske og utseendemessige endringer uten forvarsel.

IT ISTRUZIONI IN BREVE

PERICOLO!

- Pericolo di morte dovuto a scossa elettrica!

- L'installazione deve essere eseguita solo da elettricisti e personale specializzato nell'osservanza delle disposizioni vigenti localmente
- Togliere la tensione di rete prima del montaggio/dello smontaggio

1 Utilizzo conforme

Le istruzioni per l'uso e ulteriori informazioni sono disponibili alla pagina del prodotto corrispondente sul sito www.esylux.it/prodotti.

Il rilevatore è progettato per l'uso in interni e deve avere una visuale libera delle persone. Portata di rilevamento: diagonale **A** , frontale **B** , zona di presenza **C** . La comunicazione e l'alimentazione di tensione avvengono tramite un sistema bus DALI-2 attraverso il collegamento a un Application Controller secondo lo standard DALI-2 (conforme a IEC 62386-101/-103).

- Certificato secondo DALI-2
- Adatto esclusivamente per il controllo della luce in combinazione con un Application Controller compatibile con DALI-2
- Sensore di movimento e sensore luce integrato conforme a IEC 62386-303/-304
- Tensione di alimentazione sul sistema bus Dali-2
- 1 ingresso potenziale per il collegamento di un pulsante secondo IEC 62386-301

- Non utilizzare tensione esterna!

2 Installazione/conessione

Montaggio secondo la figura (1.2 –1.3)

Collegamento secondo la figura (1.1)

- Installazione standard con collegamento aggiuntivo di un pulsante
- Max. Lunghezza massima del cavo di installazione tra l'alimentazione di tensione del bus DALI-2 e il rilevatore di presenza = 300 m

DA Tensione bus DALI-2

DA Tensione bus DALI-2

3 Messa in funzione

La messa in funzione avviene secondo lo standard DALI-2 valido. Collegare la tensione bus DALI. Inizia una fase di inializzazione di ca. 25 secondi. Le conferme del LED del sensore hanno il seguente significato:

Stato 1	Nessun indirizzo breve DALI-2 assegnato. Il LED blu e quello rosso del sensore lampeggiano alternativamente.
Stato 2	Indirizzo breve DALI-2 già assegnato. Il LED del sensore blu lampeggia.

La fase di inializzazione è terminata quando il LED del sensore verde lampeggia brevemente per 3 volte. Il rilevatore di presenza mette a disposizione dell'Application Controller le seguenti istanze nella loro completezza:

Istanza N. 0	ingresso pulsante S1 (tipo di istanza 1) conforme a IEC 62386-301
Istanza N. 1	sensoe di movimento (tipo di istanza 3) conforme a IEC 62386-303
Istanza N. 2	sensoe luce (tipo di istanza 4) conforme a IEC 62386-304

4 Impostazioni

La parametrizzazione e il comando del rilevatore di presenza avvengono esclusivamente tramite l'Application Controller. Oltre ai comandi standard, mediante le voci della Memorybank 2 è possibile modificare le seguenti impostazioni:

- LED sensore On/Off e luminosità del LED sensore
- Sensibilità del sensore di movimento
- Calibrazione del sensore luce

5 Smaltimento/Garanzia

Questo dispositivo non deve essere smaltito tra i rifiuti indifferenziati. I proprietari sono tenuti per legge a smaltire correttamente i dispositivi usati. Ulteriori informazioni sono disponibili presso il proprio comune locale.

Garanzia del produttore di ESYLUX all'indirizzo www.esylux.com.

Le caratteristiche tecniche e di design possono essere soggette a modifiche.

1.2

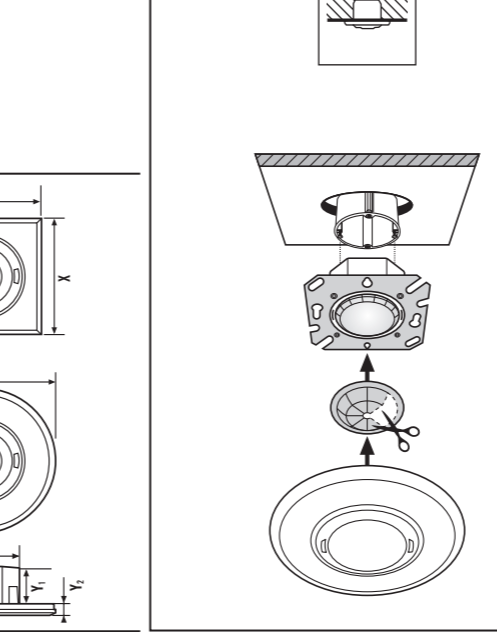

1.3

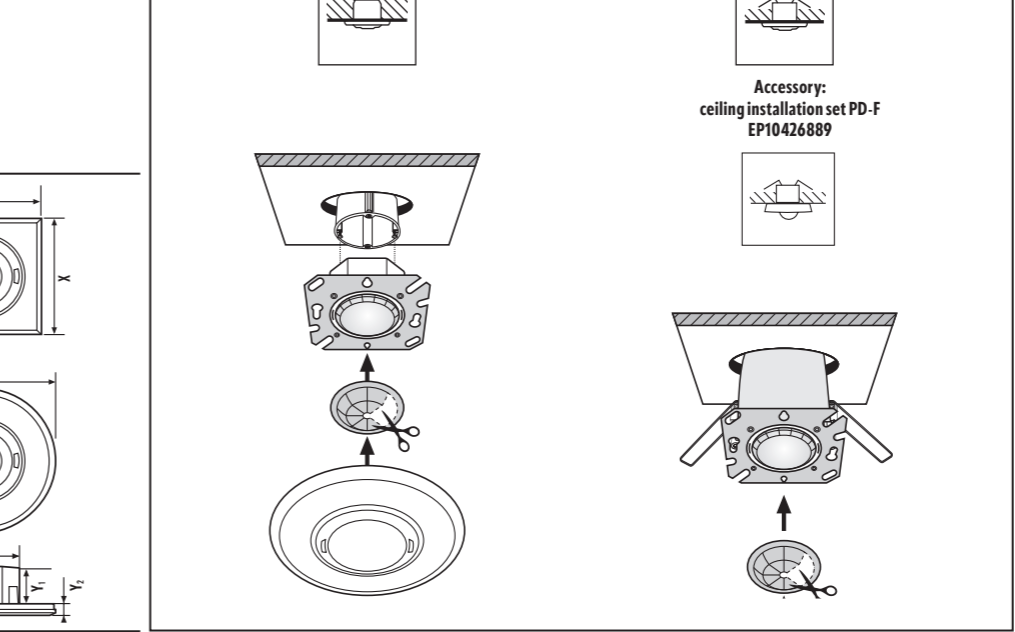

1.1

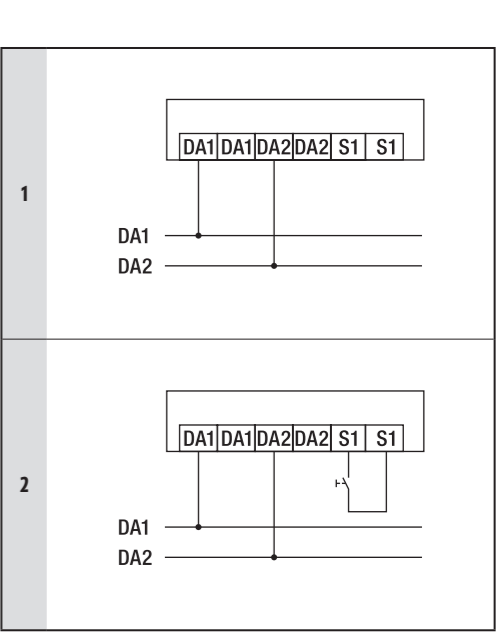

ES GUÍA RÁPIDA

PELIGRO

- Peligro de muerte por descarga eléctrica.

- Solo instaladores eléctricos o electricistas profesionales deben realizar la instalación de conformidad con las normativas específicas del país.
- Antes del montaje/desmontaje, desconecte la tensión de alimentación.

1 Uso previsto

Encontrará instrucciones de uso y más información en la página del producto correspondiente en www.esylux.es/productos.

El detector está diseñado para su uso en interiores y debe tener la vista despejada hacia las personas. Alcance de detección: transversal **A** , frontal **B** , área de presencia **C** . La comunicación y la alimentación eléctrica se realizan a través de un sistema de bus DALI-2 mediante la conexión a un controlador de aplicaciones conforme al estándar DALI-2 (conforme a IEC 62386-101/-103).

- Certificado conforme a DALI-2
- Adecuado únicamente para el control de luz con un controlador de aplicaciones compatible con DALI-2
- Sensor de movimiento y luz integrado conforme a IEC 62386-303/-304
- Tensión de alimentación conectada al sistema de bus DALI-2
- 1 entrada de potencial para la conexión de un pulsador según la norma IEC 62386-301

- No utilizar tensión externa!

2 Instalación/conexión

Montaje según figura (1.2 –1.3)

Conexión según la figura (1.1)

- Funcionamiento estándar con conexión adicional de un pulsador
- Máx. Longitud máx. del cable de instalación entre la alimentación de tensión del bus DALI-2 y el detector de presencia = 300 m

DA Tensión del bus DALI-2

DA Tensión del bus DALI-2

3 Puesta en marcha

La puesta en marcha se realiza conforme al estándar DALI-2 vigente. Active la tensión de bus DALI. Comienza una fase de inicialización que dura 25 s aprox. Las señales de los LED del sensor tienen los siguientes significados:

Estado 1	No se ha asignado ninguna dirección breve DALI-2. Los LED rojo y azul del sensor parpadean alternativamente.
Estado 2	La dirección breve DALI-2 ya está asignada. El sensor azul del LED parpadea.

La fase de inicialización finaliza cuando el LED verde del sensor parpadea 3 veces brevemente. El detector de presencia pone a disposición del controlador de aplicaciones las siguientes instancias:

Instancia n.º 0	Entrada de pulsador S1 (tipo de instancia 1) Conforme a IEC 62386-301
Instancia n.º 1	Sensor de movimiento (tipo de instancia 3) Conforme a IEC 62386-303
Instancia n.º 2	Sensor de luz (tipo de instancia 4) Conforme a IEC 62386-304

4 Ajustes

La parametrización y el control del detector de presencia se realiza exclusivamente a través del controlador de aplicaciones. A través de las entradas de la base de memoria 2 se pueden modificar los comandos estándar los siguientes ajustes:

- Conexión/desconexión e intensidad de los LED del sensor
- Sensibilidad del sensor de movimiento
- Calibración del sensor de luz

5 Eliminación/garantía

Este equipo no debe desecharse en la basura convencional. Los propietarios de equipos usados están obligados por ley a desecharlos en contenedores especiales. Puede obtener más información en el ayuntamiento de su localidad.

Garantía del fabricante ESYLUX en www.esylux.com.

Reservado el derecho a realizar cambios técnicos y estéticos.

PT GUIA DE INÍCIO RÁPIDO

PERIGO!

- Perigo de morte devido a choque eléctrico!

- A instalação deve ser efectuada apenas por técnicos de instalações eléctricas ou electricistas especializados, em conformidade com os regulamentos específicos do país
- Antes da montagem/desmontagem, cortar a tensão de rede

1 Utilização correcta

As instruções de funcionamento e outras informações podem ser consultadas na página do respetivo produto em www.esylux.pt/produtos.

O detector foi concebido para utilização no interior e tem de ter uma vista desobstruída das pessoas. Alcance de deteção: diagonal **A** , frontal **B** , área de presença **C** . A comunicação e alimentação de tensão ocorrem por meio de um sistema de barramento DALI-2 através de uma ligação a um Application Controller segundo a norma DALI-2 (em conformidade com a norma IEC 62386-101/-103).

- Certificado em conformidade com a norma DALI-2
- Adequado exclusivamente para o comando de luz em conjunto com um Application Controller compatível com DALI-2
- Sensores de movimento e de luz integrados em conformidade com a norma IEC 62386-303/-304
- Tensão de alimentação no sistema de barramento Dali-2
- 1 entrada potencial para ligação de um botão de acordo com a IEC 62386-301

- Não utilizar tensão externa!

2 Instalação/conexão

Montagem de acordo com a figura (1.2 –1.3)

Ligação de acordo com a figura (1.1)

- Modo de operação normal com ligação adicional de um botão,
- Comprimento máx. Comprimento máximo do cabo de instalação entre a alimentação de tensão do bus DALI-2 e o detetor de presença = 300 m

DA Tensão do barramento DALI-2

DA Tensão do barramento DALI-2

3 Colocação em funcionamento

A colocação em funcionamento é realizada de acordo com a norma DALI-2 aplicável. Ligar a tensão de barramento DALI. É iniciada uma fase de inicialização de aprox. 25 segundos. Os sinais de retorno dos LED dos sensores têm os seguintes significados:

Estado 1 sem endereço curto DALI-2 atribuído. Os LED do sensor piscam alternadamente a azul e vermelho.

Estado 2 endereço curto DALI-2 já atribuído. O LED do sensor pisca a azul.

A quando o LED do sensor pisca 3x rapidamente a verde, significa que a fase de inicialização foi concluída. O detector de presença disponibiliza as seguintes instâncias na totalidade ao Application Controller:

Instância n.º 0 Entrada para botão de pressão S1 (Tipo de instância 1) de acordo com a norma IEC 62386-301

Instância n.º 1 Sensor de movimento (Tipo de instância 3) de acordo com a norma IEC 62386-303

Instância n.º 2 Sensor de luz (Tipo de instância 4) de acordo com a norma IEC 62386-304

4 Configurações

ESYLUX

ESYLUX GmbH | An der Strusbek 40
22926 Ahrensburg / Niemcy
info@esylux.com | www.esylux.com
MA02257400



- Długość kabla instalacyjnego pomiędzy zasilaczem magistrali DALI-2 a czujnikiem obecności nie może przekraczać 300 m.

DA Napięcie magistrali DALI-2

DA Napięcie magistrali DALI-2

3 Aktywacja

Urządzenie jest aktywowane zgodnie z aktualną wersją standardu DALI-2. Podłączyć napięcie magistrali DALI. Rozpocznie się faza rozgrzewania trwająca około 25 sekund. Sygnały z diod LED czujników mają następujące znaczenie:

- Stan 1** Brak przypisanego krótkiego adresu DALI-2. Niebieskie i czerwone diody LED czujnika migają naprzemiennie.
- Stan 2** Krótki adres DALI-2 już przypisany. Miga niebieska dioda LED czujnika.

Faza rozgrzewania jest zakończona, gdy zielona dioda LED czujnika zamiga trzy razy. Detektor obecności zapewnia sterownikowi aplikacji następujące wystąpienia:

Instance nr 0 Wejście przycisku S1 (typ wystąpienia 1) zgodne z normą IEC 62386-301

Instance nr 1 Czujnik ruchu (typ wystąpienia 3) zgodny z normą IEC 62386-303

Instance nr 2 Czujnik światła (typ wystąpienia 4) zgodny z normą IEC 62386-304

4 Ustawienia

Czujnik obecności jest parametryzowany i sterowany wyłącznie za pośrednictwem sterownika aplikacji. Oprócz poleceń standardowych następujące ustawienia można modyfikować poprzez wpisy w banku pamięci 2:

- Wł./wył. diody LED czujnika i jasność diody LED czujnika
- Czulość czujnika ruchu
- Kalibracja czujnika światła

5 Utylizacja/gwarancja

 Tego urządzenia nie należy wyrzucać do odpadów zmieszanych. Właściciele są zobowiązani przez prawo do prawidłowego przekazywania zużytych urządzeń do utylizacji. Więcej informacji można uzyskać w lokalnym urzędzie miasta lub gminy.

Gwarancja producenta ESYLUX na stronie www.esylux.com.

Dane techniczne i konstrukcja mogą ulec zmianie.

PL SKRÓCONA INSTRUKCJA

NIEBEZPIECZEŃSTWO!

 Ryzyko śmiertelnych obrażeń w wyniku porażenia prądem elektrycznym!

- Instalacja może być przeprowadzana wyłącznie przez technika instalacji elektrycznych lub przeszkolonego elektryka, z uwzględnieniem przepisów obowiązujących w danym kraju
- Przed montażem/demontażem należy wyłączyć zasilanie sieciowe.

1 Przeznaczenie

Instrukcje obsługi i szczegółowe informacje można znaleźć na odpowiedniej stronie produktu pod adresem www.esylux.pl/produkty.

Sufitowy czujnik obecności jest przeznaczony do użytku wewnątrz pomieszczeń i musi mieć niezakłócony widok na przebywającą w pomieszczeniu osobę. Obszar detekcji: po przekątnej **A**, kierunek **B**, obszar obecności **C**. System magistrali DALI-2 zapewnia komunikację i zasilanie za pośrednictwem sterownika aplikacji z obsługą DALI-2 (zgodnie z normą IEC 62386-101/-103).

- Certyfikowany zgodnie z normą DALI-2
- Odpowiedni wyłącznie do sterowania oświetleniem po połączeniu sterownikiem aplikacyjnym z obsługą DALI-2.
- Zintegrowany czujnik ruchu i światła zgodnie z normą IEC 62386-303/-304
- Zasilanie poprzez system magistrali DALI-2
- Jedno wejścia potencjałowe do podłączania przycisku zgodnie z normą IEC 62386-301

 Nie używać napięcia zewnętrznego!

2 Montaż/podłączenie

Montaż zgodnie z rysunkiem (1.2–1.3)

Podłączenie zgodnie z rysunkiem (1.1)

- Standardowe działanie z podłączonym dodatkowym przyciskiem

ESYLUX®

ESYLUX GmbH • An der Strusbek 40
22926 Ahrensburg/Germany
info@esylux.com • www.esylux.com
MA00821302 • 01/2025

Product type

X
mm

Z
mm

FLAT MOUNTING SET IP20 FM

66

72

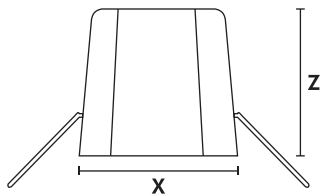

1

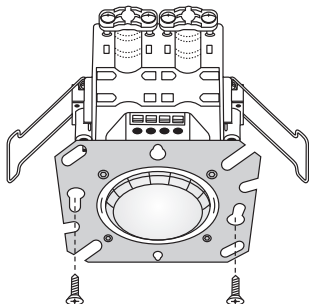

2

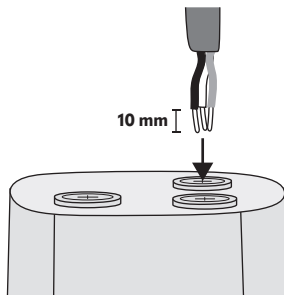

3

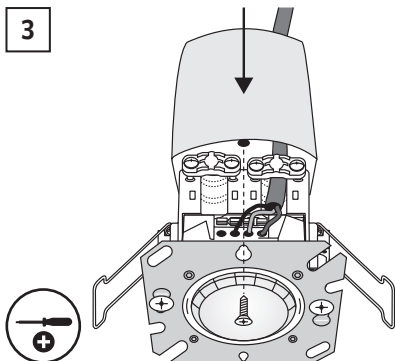

5

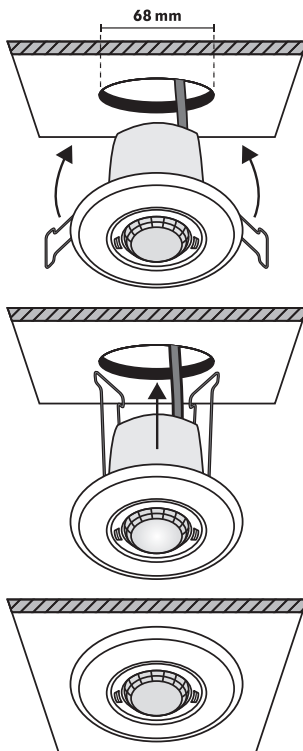

4

