

Busch-Infoline®
Ruf-Set für Behinderten WC
1510 UC-21x
1510 UC-84

GER
ENG
FRE
DUT

Montageanleitung

Sorgfältig lesen und aufbewahren
Installation Instructions
Read carefully and keep in a safe place
Instructions de montage
Les lire attentivement et les respecter
Montagehandleiding
Zorgvuldig doorlezen en bewaren



Arbeiten am 230 V Netz dürfen nur von Fachpersonal ausgeführt werden! Vor Montage, Demontage Netzspannung freischalten! Durch Nichtbeachtung von Installations- und Bedienungshinweisen können Brand und andere Gefahren entstehen!

Work on the 230 V supply system may only be performed by specialist staff! De-energize mains power supply prior to installation and/or disassembly! Failure to observe installation and operating instructions may result in fire and other hazards!

Toute intervention sur l'alimentation électrique en 230 V doit être effectuée par des techniciens spécialisés ! Déconnecter la tension secteur avant tout montage et démontage! Le non-respect des consignes d'installation et d'utilisation peut entraîner un incendie ou être la source d'autres dangers !

Werkzaamheden op het 230 V net mogen uitsluitend worden doorgevoerd door bekwaam personeel! Vóór de montage en demontage netspanning uitschakelen! Als de installatie- en bedieningsinstructies niet opgevolgd worden, dan kan dit leiden tot brand of andere gevaren!



Weitergehende Benutzerinformationen zu den Produkten der Busch-Infoline® finden Sie im Technischen Handbuch Busch-Infoline®, das Sie bei der Busch-Jaeger Elektro GmbH beziehen können.

Further user information about Busch-Infoline® products can be taken from the Busch-Infoline® Technical Manual which is available from Busch-Jaeger Elektro GmbH.

Vous trouverez de plus amples informations sur l'utilisation des produits Busch-Infoline® dans le manuel technique Busch-Infoline® que vous pouvez vous procurer auprès de Busch-Jaeger Elektro GmbH.

Verder reikende gebruikersinformatie m.b.t. de producten van de Busch-Infoline® kunt u in de technische handleiding Busch-Infoline® vinden. Deze is verkrijgbaar bij de Busch-Jaeger Elektro GmbH.

Technische Daten	Technical data	Caractéristiques techniques	Technische gegevens
Betriebsspannung:	Operating voltage:	Tension de fonctionnement:	Werkspanning: 230 V ~ ± 10%, 50/60 Hz
Ausgangsspannung/ -strom:	Output voltage / current :	Tension/intensité de sortie:	Uitgangsspanning/-stroom: 15 V~ (SELV) / 150 mA~
Nennstrom:	Rated current:	Intensité nominale:	Nominale stroom: 110 mA~ / 60 mA-
Schleifenstrom:	Loop current:	Courant de boucle:	Lusstroom: 5 mA
Auslöseverzögerung:	Tripping delay :	Délai de déclenchement:	Activeringsvertraging: 0,1 sec.
Schaltkontakte	Switching contacts	Contacts de commutation de commande	Schakelcontacten
• Schließer:	• NO contact:	• Contact à fermeture:	• Sluiter: 1 A, 30 VAW
• Potentialfreier Wechsler:	• Floating changeover contact:	• Inverseur exempt de potentiel:	• Potentiaalvrij wisselcontact: 40 V~ / 60 V-, 30 VAW
Tonfrequenz:	Sound frequency:	Fréquence vocale:	Geluidsfrequentie: 2300 Hz
Schalldruck:	Sound pressure level:	Pression sonore:	Geluidsdruk: 70 dB / 1 m
Schutzklasse:	Protective system:	Classe de protection:	Beschermingsklasse: IP 20
Betriebstemperatur:	Operating temperature:	Température de fonctionnement:	Bedrijfstemperatuur: 5°C – 40°C

Funktion	Function	Fonction	Functie
Durch Drücken der Notruftaste wird auf der Außenseite des Toiletten-Raumes eine Alarmmeldung in Form eines permanenten Summtons und eines blinkenden Signallichtes ausgelöst. Die im Signaltaster integrierte LED (Beruhigungslicht) vermittelt dem Hilfebedürftigen, dass sein Notruf erkannt wurde und Hilfe auf dem Weg ist. Durch Tastendruck auf den Abstelltaster, die Installation erfolgt vorzugsweise neben der WC Tür, wird die Alarmmeldung quittiert und das Beruhigungslicht sowie die akustische und optische Signalisierung erlischt. Bei Bedarf kann die Rufanlage einfach um weitere Signaltaster erweitert werden.	Pressing the emergency call button activates an alarm in the form of a permanent beep and a flashing signal light on the outside of the toilet room. The LED (relief light) integrated into the button indicates to the person needing help that her/his call has been recognized and that help is on the way. Pressing the cancel pushbutton which is preferably installed next to the WC door acknowledges the alarm and the relief light as well as the acoustic and optical signal go out. The call system can easily be extended by further signal buttons if required.	En appuyant sur la touche d'appel d'urgence une alarme est déclenchée à l'extérieur des toilettes sous la forme d'un signal sonore permanente et d'un voyant clignotant. La DEL intégrée au clavier de signalisation (voyant d'alarme) indique à la personne ayant déclenché l'alarme que son appel a été reçu et que l'aide est en chemin. En appuyant sur le bouton d'arrêt qui est installé de préférence à proximité de la porte des WC, l'alarme est arrêtée et le voyant d'alarme ainsi que le signal optique et acoustique s'éteignent. En fonction des besoins, l'installation d'appel peut être étendue afin d'accueillir plusieurs touches d'appel d'urgence.	Door de alarmtoets in te drukken wordt aan de buitenkant van de toiletruimte een alarmmelding in werking gezet in de vorm van een continu zoemtoon en een knipperende signaallamp. De in de alarmtoets geïntegreerde LED (geruststellings lampje) maakt de hulpbehoevende duidelijk dat het systeem goed functioneert. Door op de resettoets te drukken, die in de toiletruimte bij voorkeur naast de deur wordt geïnstalleerd wordt de alarmering gereset het geruststellings lampje alsmede de akoestische en visuele signalering wordt gedoofd. Indien nodig kan de oproepinstallatie eenvoudig worden uitgebreid met extra alarmtoetsen.

Anschluss	Connection	Connexion	Aansluiting
-----------	------------	-----------	-------------

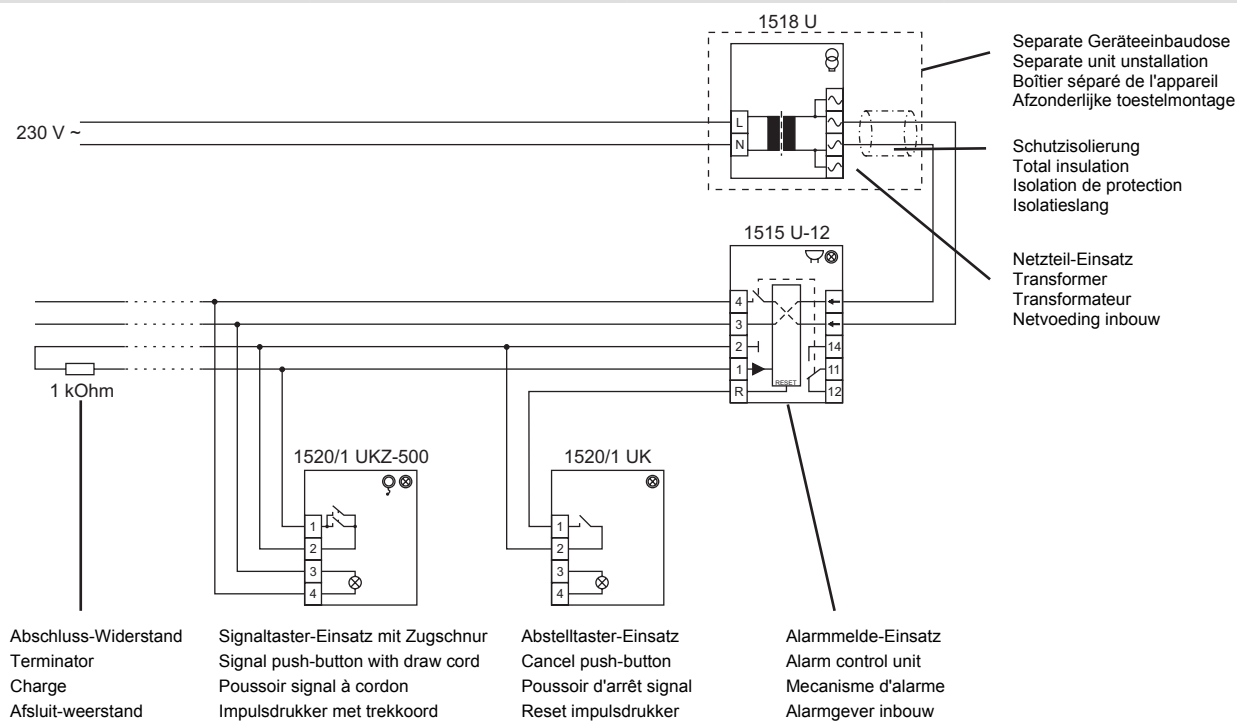

Montage	Installation	Montage	Montage
Montage in einer Unterputzdose nach DIN 049073-1. Befestigen Sie das Gerät mit Schrauben in der Unterputzdose.	Installation is in a flush-type box according to DIN 049073-1. Mount the unit in the flush-type box using screws.	Montage dans un boîtier encastré conforme à la norme DIN 049073-1. Fixez l'appareil dans le boîtier encastré à l'aide de vis.	Montage in een inbouwdoos volgens DIN 049073-1. Bevestig het toestel met schroeven in de inbouwdoos.
• Verbinden Sie die Netzleitungen (230 V) mit den mitgelieferten Kabelbindern (Fig. 2b). Führen Sie die Niederspannungsleitungen durch den mitgelieferten Isolierschlauch (Fig. 2a).	• Connect the mains lines (230 V) with the cable binders included in the scope of supply (fig. 2b). Push the low-voltage lines through the insulating tube included in the scope of supply (fig. 2a).	• Connectez les lignes d'alimentation électrique (230 V) aux connecteurs de câbles fournis (Fig. 2b). Faites passer les lignes basse tension dans la gaine isolante fournie (Fig. 2a).	• Verbind de 230 V draden met de meegeleverde kabelband (fig. 2b). Leid de lage zwakstroombedrading door de meegeleverde isolatieslang (fig. 2a).

Einstellungen	Settings	Réglage	Instellingen
A Rotes Kontrolllicht bei anliegender Betriebsspannung (Klemme 3; 4). B Rotes Kontrolllicht bei anliegender Betriebsspannung (Klemme 3; 4) und Drücken des Signal-/ Abstelltasters (Auslöseerkennung bei Rufgruppenbildung).	A Red control light when operating voltage is applied (terminal 3/4). B Red control light when operating voltage is applied (terminal 3/4) and when the signal / stop button is pressed (release recognition during call number group formation).	A Voyant de contrôle rouge lorsqu'une tension de fonctionnement est présente (borne 3/4). B Voyant de contrôle rouge lorsqu'une tension de fonctionnement est présente (borne 3/4) et que vous appuyez sur la touche d'arrêt/d'appel (détection du déclenchement en cas de formation de groupes d'appel).	A Rode controlelamp bij aanwezige bedrijfsspanning (klem 3/4). B Rode controlelamp bij aanwezige bedrijfsspanning (klem 3/4) en indrukken van de signaal-/uitzettaster (triggerdetectie bij vorming van een oproepgroep).

Fig. 1; Afb. 1

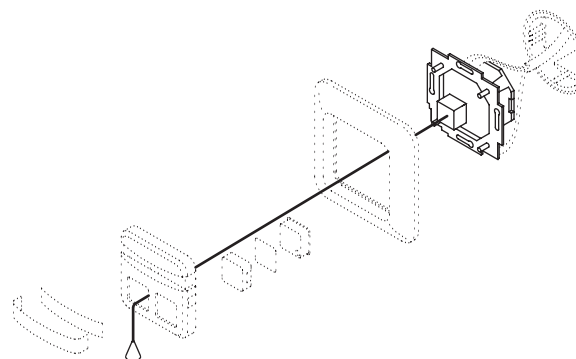

Fig. 2; Afb. 2

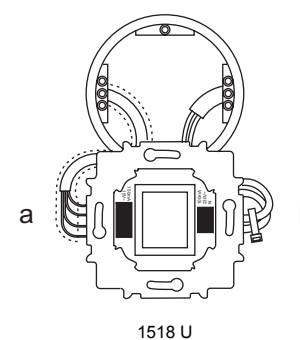

Fig. 3; Afb. 3

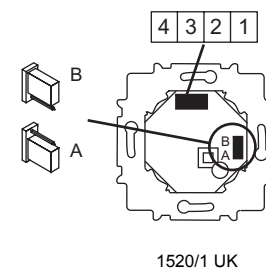

Fig. 4; Afb. 4

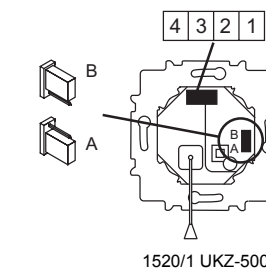

Fig. 5; Afb. 5

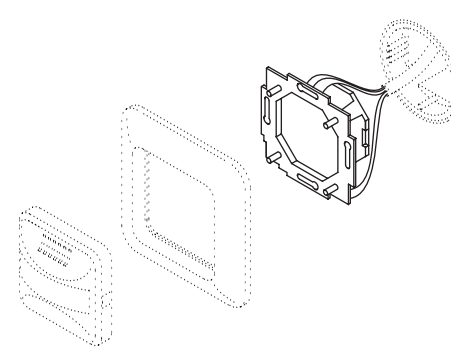
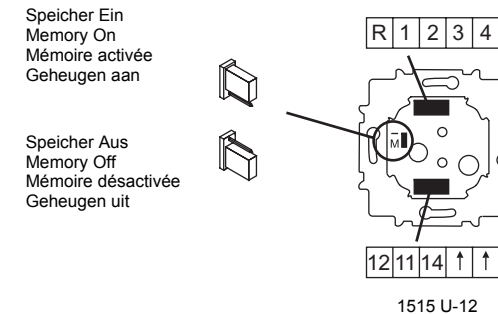

Fig. 6; Afb. 6

**Service**

Busch-Jaeger Elektro GmbH – Ein Unternehmen der ABB-Gruppe, Freisenbergstraße 2, D-58513 Lüdenscheid
Zentraler Vertriebsservice Tel: 0180-5 66 99 00, www.BUSCH-JAEGER.de