

Unterstell-Pufferspeicher 300 Liter für Wärmepumpen
300 litres built-under buffer tank for heat pumps
Réservoir tampon sous-jacent 300 litres pour PAC

368 430 / PSP 300 E

Montageanweisung / Installation Instructions / Notice de montage

452237.66.08

Aufstellung:

Die Aufstellung und Installation muss von einer zugelassenen Fachfirma in einem frostsicheren Raum mit kurzen Leitungswegenerfolgen.

Installation:

Mounting and installation must be performed by a qualified specialist company. The unit must be installed in a room protected from frost with short pipe runs.

Mise en place:

L'installation et l'intégration du réservoir tampon doivent être effectuées par une entreprise spécialisée agréée !

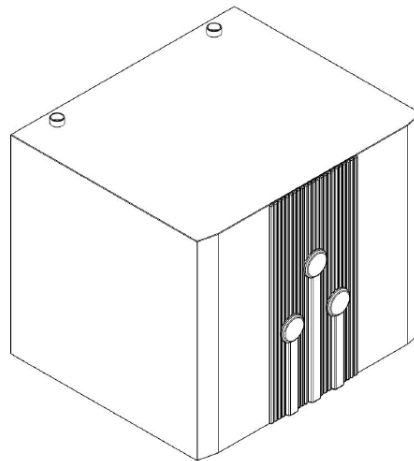

Die am Typenschild angegebenen Betriebsüberdrücke dürfen nicht überschritten werden. Tauchheizkörper sind nur von zugelassenen Elektroinstallateuren nach dem entsprechenden Schaltbild anzuschließen. Die Vorschriften des EVU, VDE und DIN 4751-2 sind zwingend zu beachten. Der Pufferspeicher ist nur für die Belastung durch eine dafür vorgesehene, gleichmäßig aufliegende Wärmepumpe konzipiert. Andere, insbesondere punktuelle Belastungen sind nicht zulässig.

The maximum permissible operating overpressure indicated on the type plate must not be exceeded. Immersion heaters may only be connected by qualified electricians in accordance with the corresponding circuit diagram. The electrical installation must be carried out in accordance with all relevant requirements of the energy supply company, VDE and DIN 4751-2 regulations. The buffer tank is only designed to withstand strain by the intended, evenly applied heat pump. Other forms of strain, in particular when limited to individual points, is not permitted.

Le réservoir doit être installé dans un local à l'abri du gel et il faut éviter des tuyauteries trop longues. Les pressions de service indiquées sur la plaque signalétique ne doivent pas être dépassées. Seul un électricien agréé est autorisé à raccorder des thermoplongeurs suivant le schéma électrique correspondant. Il faut impérativement respecter les prescriptions du distributeur d'énergie ainsi que les prescriptions VDE et DIN 4751-2. Le ballon tampon est conçu uniquement pour la charge d'une pompe à chaleur reposant dessus uniformément et prévue à cet effet. Les autres charges, en particulier les charges ponctuelles, ne sont pas autorisées.

Zum Einbau eines Tauchheizkörpers muss zuerst die Kunststoffverkleidung abgenommen und an den rückseitig perforierten Stellen ausgeschnitten werden. Zu diesem Zweck kann die Verkleidung durch leichtes vorziehen unten in der Mitte entriegelt und nach oben abgehoben werden.

Anschließend die mitgelieferten Hahnverlängerungen 1 ½" auf die Stutzen des Pufferspeichers montieren, diese auf festen Sitz überprüfen und die ausgeschnittene Verkleidung wieder montieren. Abschließend kann der Tauchheizkörper montiert werden.

Hinweise:

Der Pufferspeicher ist nicht emailliert und darf deshalb auf keinen Fall für die Brauchwasser-Erwärmung verwendet werden.

Alle Anschlüsse sind aus der Isolierung herausgeführt. Wird ein Anschlußstutzen nicht belegt, so ist er mit einer Kappe oder einem Stopfen abzudichten. Am unteren Stutzen sollte eine Entleerungsmöglichkeit vorgesehen werden.

Wenn der Pufferspeicher mit einem Tauchheizkörper ausgerüstet ist, muss er mit einem baumustergeprüftem, nicht absperzbarem **Membran-Sicherheitsventil** angeschlossen werden. Der Anschlußdurchmesser muss mindestens DN 20 betragen. Die Ausblasleitung darf keine Drucksteigerungen ermöglichen.

Inbetriebnahme:

Vor Inbetriebnahme prüfen, ob die Wasserzufuhr geöffnet und der Speicher gefüllt ist. Hierbei ist die Funktion und die Dichtigkeit der gesamten Anlage einschließlich der im Auslieferungszustand montierten Teile zu prüfen.

Die Funktionssicherheit des Sicherheitsventils ist in regelmäßigen Abständen zu überprüfen.

The appropriate parts on the rear of the plastic covering need to be removed in order to install the immersion heater. The covering can be removed by gently pulling the bottom in the middle and then lifting upwards.

Note:

Buffer tanks are not enamelled and, for this reason, should never be used for heating water for domestic use.

All connections are led through the insulation. If a connection is not used, it should be sealed with a cap or plug. A drain plug should be provided on the lower stub.

If the buffer tank is fitted with an immersion heater, it must be connected using a type-tested **diaphragm safety valve** which cannot be shut off. The connection diameter must have a nominal width of at least 20. The air outlet pipe must not allow any pressure increase to take place.

Start-up:

Ensure that the water supply is turned on and the tank is filled before start-up. The entire system, including all factory-assembled components, should be inspected to ensure that everything is working properly and that there is no leakage.

The operational reliability of the safety valve should be checked at regular intervals.

Pour monter un thermoplongeur, il faut découper l'habillage en plastique aux emplacements préparés à cet effet à l'arrière de l'appareil. Déverrouiller l'habillage en le tirant en bas et au milieu légèrement vers l'avant. Le retirer par le haut.

Indications:

Le réservoir tampon n'est pas émaillé et ne doit donc en aucun cas être utilisé pour le réchauffement d'eau sanitaire.

Tous les raccordements sont sortis hors de l'isolation. Si un raccord reste inutilisé, il doit être bouché avec un capuchon ou un bouchon.

Une possibilité de vidange doit être prévue sur la tubulure du bas.

Au cas où le réservoir tampon est équipé d'un thermoplongeur, il faut le raccorder à une **vanne de sûreté** à membrane homologuée, non-verrouillable. Il faut prévoir un diamètre nominal d'au moins DN 20 pour effectuer le branchement. La conduite d'évacuation d'air ne doit en aucun cas permettre une élévation de la pression.

Mise en service:

Avant la mise en service, vérifier si l'alimentation en eau est assurée et si le réservoir est rempli. Il faut contrôler le bon fonctionnement et l'étanchéité de toute l'installation, y compris les pièces montées en usine.

Il faut contrôler à intervalles réguliers la sécurité de fonctionnement de la vanne de sûreté.

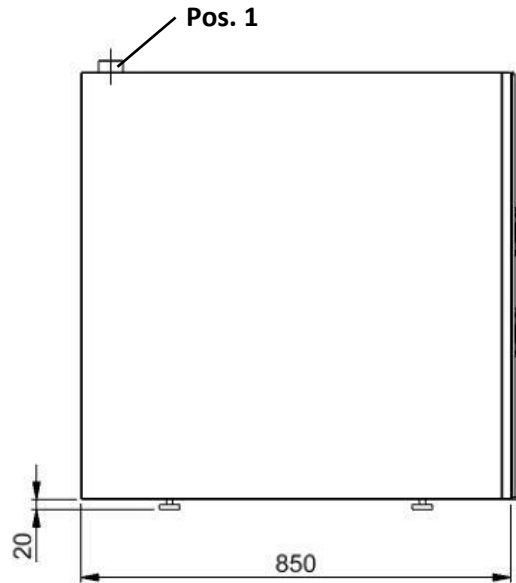
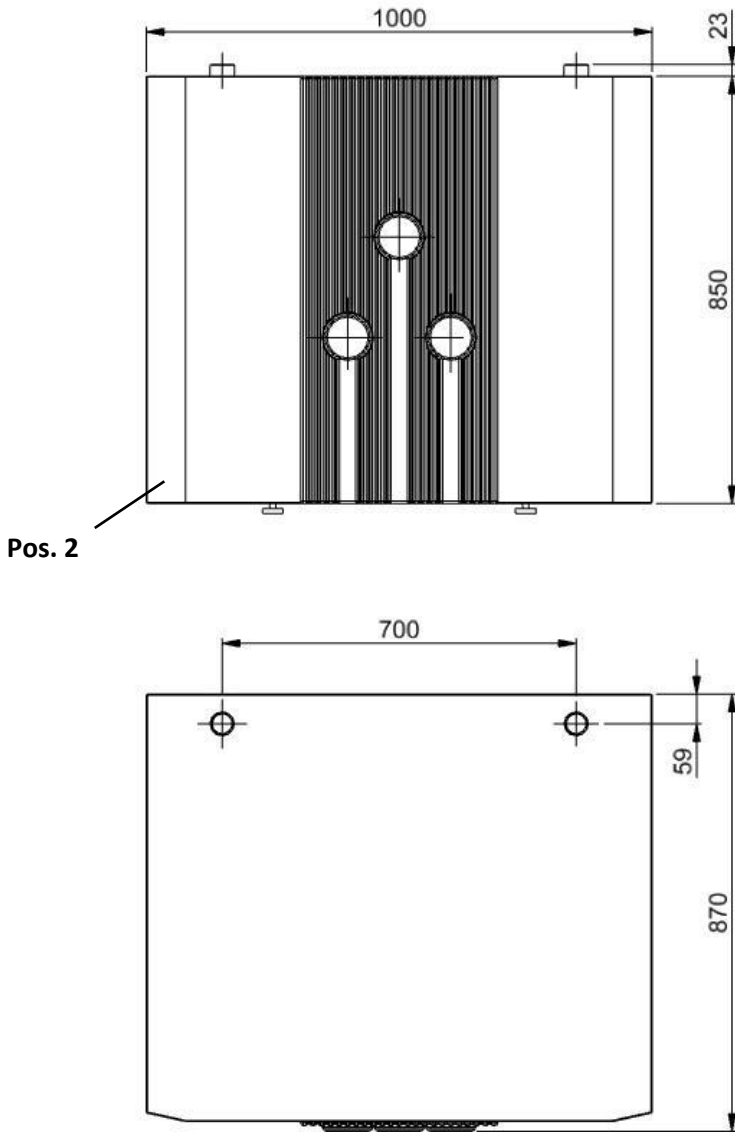

Nenninhalt	Nominal volume	Capacité nominale	l	300
Höhe	Height	Hauteur	mm	870
Breite	Width	Largeur	mm	1000
Tiefe	Depth	Profondeur	mm	870
Gewicht	Weight	Poids	kg	68
Maximale Belastbarkeit	Maximum load-bearing capacity	Charge maximale	kg	400
Anschlüsse:	Connections:	Raccords:		
Heizstabeinsätze Rp 1½	Imm. heat. inserts Rp 1½	Inserts thermoplongeurs Rp 1½	Anz./no./n°	3
Heizwasservorlauf G 11½ A	Heat. water flow G 11½ A	Départ eau chauffage G 11½ A	HV/HF/DE	
Heizwasserrücklauf G 11½ A	Heat. water ret. flow G 11½ A	Retour eau chauffage G 11½ A	HR/HR/RE	
zul. Betriebstemperatur Heizwasser	Max. permissible operating temperature, heating water	Température de fonctionnement autorisée eau de chauffage	°C	95
zul. Betriebsüberdruck Heizwasser	Max. permissible operating overpressure, heating water	Surpression de fonctionnement autorisée eau de chauffage	Bar	3
Entlüfter G 3/8"	Manual air bleed G 3/8"	Purgeur manuel G 3/8"	Pos.	1
Entleerung G ½"	Drain Cock G ½"	Robinet de remplissage	Pos.	2